

corporate identity

ПАКЕТ ФИРМЕННЫЙ

A3 вертикальный

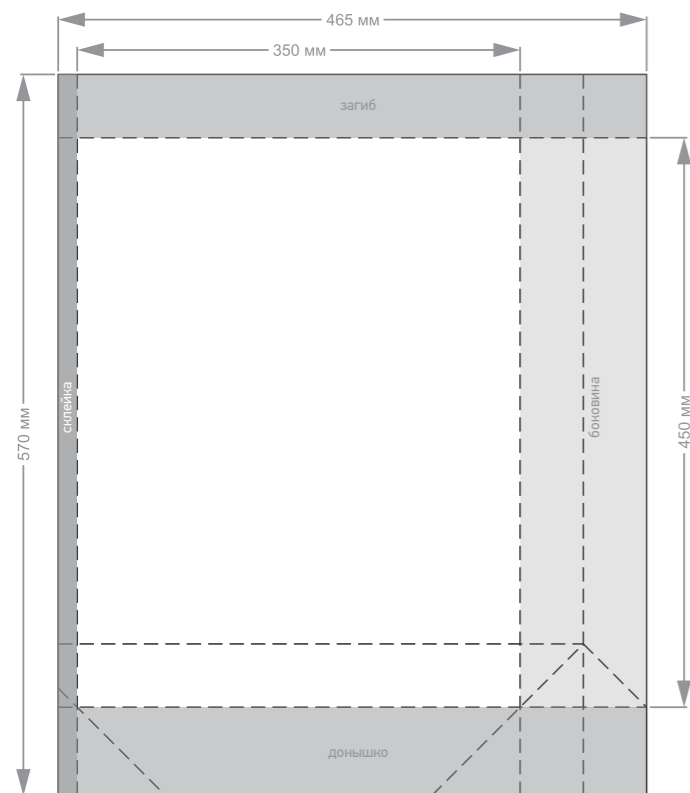

ИЗДЕЛИЕ

Пакет A3 вертикальный
Высота x длина x ширина: 450 x 350 x 100 мм
Минимальный тираж: 100 экз.



ШТАМП

Размер:
570 x 465 мм / A2+
1 сторона

Люверсы: золото, серебро, без

Навесной ярлык, открытка*
(необязательно)

Сторонки пакета: одинаковые (с одного макета),
разные (с двух макетов)

Внутренняя сторона пакета: с запечаткой, без

Печать офсетная СМУК, Pantone,
включая золотом, серебром

Бумага 170-250 гр/м² с ламинацией
или переплетный материал типа Imitlin
с тиснением

Ламинация: глянцевая, матовая

Ручка: шнур декоративный цветной,
тесьма, лента заказчика

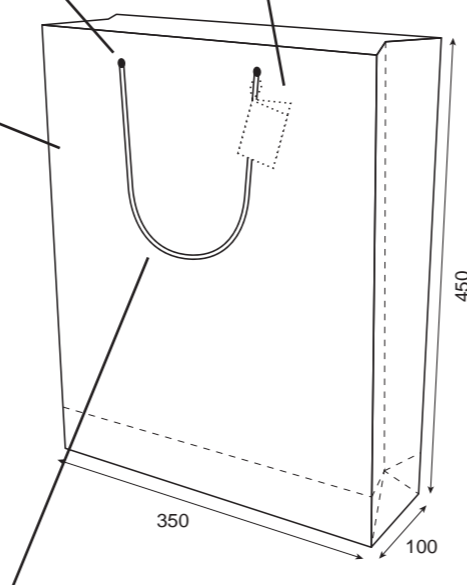

ИСПОЛЬЗОВАНИЕ

Пакет с фирменной, корпоративной символикой.

Подарочная упаковка, упаковка для книги.

Представительская продукция на конференциях, выставках, семинарах.

Фирменная упаковка товара для вручению покупателю, клиенту.



1.5



типография
ООО «ФОРВАРД»

9 corporate identity